

**kinderkiste**<sup>®</sup>  
Das Baukastensystem für Kinder

---

Patrick Remy, Siedlung 19, 17498 Diedrichshagen OT Guest  
Telefon: 03834 777281, Email: [info@kinderkisten.com](mailto:info@kinderkisten.com)

# KINDERKISTE – DAS BAUKISTENSYSTEM

Benutzerinformation zum Baukistensystem Kinderkiste

Bitte lesen Sie vor Gebrauch aufmerksam diese Benutzerinformation.  
Sie enthält Hinweise für verantwortliche Begleitpersonen von Kindern.



## DAS BAUKISTENSYSTEM KINDERKISTE

Rein technisch gesehen handelt es sich um ein System aus Kisten und ergänzenden Elementen, aus dem komplexe Gebilde gebaut werden können, die auf Grund ihrer Dimension von Kindern bestiegen, beklettert und bespielt werden können und darüber hinaus vielseitig nutzbar sind.

Inhaltlich betrachtet geht es um ein Stapelkistensystem, das vor dem Hintergrund von Erkenntnissen über menschliche Lern- und Entwicklungsprozesse entworfen ist und für Kinder bis ca. 12 Jahren ein reiches Feld an Erfahrungsmöglichkeiten bietet, wobei Erwachsene mit dem System zunächst für jüngere Kinder eine Umgebung vorbereiten während ältere Kinder zunehmend selbst hantieren. Anwendung findet es sowohl im öffentlichen als auch im privaten Bereich.

## GRUNDLAGEN DER ENTWICKLUNG DES BAUKISTENSYSTEMS

### Sicherheit

Nachhaltige Sicherheit für unsere Kinder erreichen wir nur, indem wir den Kindern ermöglichen, Sicherheit im Umgang mit Unsicherheiten zu entwickeln.

Dazu ist es nötig, daß sie Gelegenheit bekommen, Erfahrungen zu machen.

Echte Erfahrungen machen Kinder nur mit echten Herausforderungen.

Das jeweils zum gegebenen Zeitpunkt und individuell angemessene Maß der Herausforderungen wahrzunehmen, ist eine Aufgabe der verantwortlichen Begleitpersonen der Kinder.

Das Baukistensystem Kinderkiste bietet Kindern aller Altersstufen bis ca.12 Jahre für ihre verschiedenen Entwicklungsstufen angemessene Herausforderungen.

### Bewegung und Entwicklung

Der Zusammenhang zwischen Bewegung und einer gesunden und ausreifenden Entwicklung des Menschen ist heute wissenschaftlich dokumentiert.

Die uns bei der Geburt zur Verfügung stehenden Neuronenzellen stellen ein gewaltiges Potenzial dar. Allein, entscheidend ist, wie und in welchem Maße sie zu einem neuronalen Netzwerk verknüpft werden. Erst dieses ist leistungsfähig. Die Ausbildung der Verknüpfungen wird ange-regt durch den Gebrauch. Je vielfältiger und häufiger die Anregungen sind, desto vielfältiger und leistungsfähiger entwickelt sich das neuronale Netz. Heute ist bekannt: Diejenigen Hirnregionen, die durch

Bewegung aktiviert werden, sind dieselben, die uns ermöglichen, logisch-rationale Betrachtungen anzustellen. „Wer nicht hüpfen kann, kann auch nicht rechnen.“ (Renate Zimmer) Je feiner und differenzierter die Bewegungsabläufe sind, desto um ein Vielfaches höher ist die Anzahl der ausgebildeten neuronalen Verknüpfungen. (nach Carla Hannaford)

Das Baukistensystem Kinderkiste lädt Kinder in allen Entwicklungsstufen zu differenzierten und vielfältigen Bewegungsabläufen ein.



### Spiel und Lernen

Den Zustand, der sich bei Kindern einstellt, wenn sie voll konzentriert bei einer Sache sind, wenn sie eins werden mit dem was sie tun, nannte Maria Montessori „Polarisation der Aufmerksamkeit“. Dieser Zustand ist zum Beispiel auch Voraussetzung für Spitzensportler um Höchstleistungen zu vollbringen. Die moderne Forschung nennt ihn „flow“. (J.Ch.Pearce) In diesem Zustand, dem Zustand des „bei-sich-Seins“ (im Gegensatz zum „außer-sich-Sein“), findet optimales Lernen statt.

Das Baukistensystem Kinderkiste lädt Kinder ein, sich auf Erfahrungen mit Gewicht und Gleichgewicht, Steigen und Klettern, Kippen und Rutschen, Heben und Tragen, Statik und Konstruktion, Kooperation und Rollenspiel, Selbstwahrnehmung und Grenzen einzulassen. Dabei erreichen sie häufig den oben beschriebenen Zustand von Versunkenheit, in dem die gemachten Erfahrungen optimale Lernerfahrungen sind.

### Kompetenzen

Die Anforderungen, die das Leben in unserer westlich zivilisierten Gesellschaft heute an uns Menschen stellt, beziehen sich immer weniger nur auf aneignbare Kenntnisse oder Fertigkeiten. Vielmehr geht es zunehmend um die Fähigkeit, sich als Person in einem komplexen Gefüge aus Einflüssen und Anforderungen zu orientieren und innerhalb dieses seinen persönlichen Weg zu finden.

Dazu braucht es so genannte übertragbare Kompetenzen: Wahrnehmungsfähigkeit, Unterscheidungsfähigkeit, Lernfähigkeit, Kommunikationsfähigkeit, Entscheidungsfähigkeit, Gemeinschaftsfähigkeit.

Das Baukistensystem Kinderkiste bietet einen Spielraum zur Entwicklung und Vertiefung solcher grundlegenden Lebenskompetenzen.

### Beschreibung (siehe Abbildungen)

Das Baukistensystem Kinderkiste ist ein System aus den Elementen Kiste und Deckel/Rampe. Beide werden in mehreren Größen angeboten. Die Besonderheit des Baukistensystems liegt in der Vielseitigkeit der Kombinationsmöglichkeiten seiner Elemente bei großer Einfachheit des Systems. Durch die Anordnung von Falzen und Nuten lassen sich die Kisten im Verbund und in Kombination verschiedener Kistengrößen miteinander verbauen.

Dabei können die Kisten mit der geöffneten Seite nach oben als offene Kisten oder mit der geöffneten Seite nach unten als Podeste benutzt werden.

Die Kisten sind sowohl als offene Kisten als auch als Podeste miteinander und auch im Verbund, d.h. Fugen überdeckend, stapelbar. Die Elemente Deckel/Rampe können in die Kisten eingelegt oder als schiefe Ebenen an den Kanten eingehängt werden.

Durch die variierend angeordneten Grifflöcher erfordert jede Kiste eine individuell zu erkundende Handhabung.

Auf den Oberflächen der gebauten Figuren bilden die Grifflöcher immer neue Muster, in die mit Händen und Füßen gegriffen werden kann.

Natürlich kann auch unabhängig von den eingearbeiteten Konstruktionsmöglichkeiten frei gebaut werden wie mit überdimensionalen Bausteinen.



## ALLGEMEINE HINWEISE ZUM GEBRAUCH

Das Baukistensystem Kinderkiste lädt dazu ein und bietet unerschöpflich viele Möglichkeiten seine Elemente miteinander und mit anderen Dingen zu kombinieren.

Da die Fähigkeiten und Kenntnisse der Benutzer im Alter von 0 – ca.12 Jahren sehr unterschiedlich sind, können nur sehr wenige allgemein gültige konkrete Angaben zum Thema Sicherheit gemacht werden. Wenn Kinder mit dem Baukistensystem Kinderkiste experimentieren, ist es daher notwendig, daß Erwachsene die Verantwortung übernehmen!

Sie können einschätzen, welche Fähigkeiten die jeweiligen Kinder haben, um mit vertretbarer Unsicherheit und ausreichender Sicherheit mit den Bauelementen umzugehen und können danach das Angebot entsprechend gestalten.

### Konkrete Hinweise zum Gebrauch

Kombinationen mehrerer Elemente sind nur stabil, wenn:

- die Elemente wie im System vorgesehen in Fälze und Nuten ordentlich eingesetzt werden.
- offen im Verbund gestapelte Kisten so kombiniert sind, daß alle Ecken aufstehen und keine frei auskragt.
- das Verhältnis von Höhe zu Breite einer Kombination statisch angemessen ist.
- die Deckel als schiefe Ebenen oder überbrückende Elemente nur in entsprechend tragfähige Kombinationen eingehängt werden und dabei auch dynamische Horizontalkräfte beachtet werden, die auftreten können.

## AUS DER PRAXIS

Für Kinder im ersten Lebensjahr, die zunächst mit schlängelnden Bewegungen ihre ersten kleinen Strecken im Raum selbst zurückzulegen beginnen, stellt die erste Kinderkiste in halber Höhe als Podest angeboten gerade die angemessene Herausforderung dar. Umgedreht zur offenen Kiste bieten sich wieder ganz neue Erfahrungsmöglichkeiten. Die Hürde hat die gleiche Höhe, ist aber ganz anderer Natur und kann wechselnd mit Sinnesmaterialien gefüllt werden. Das Angebot der Kinderkisten wächst mit den Möglichkeiten mit, die die Kinder mit der Zeit erwerben. In der frühen Zeit der schrittweisen Aufrichtung bis hin zum Laufenlernen kann die erste Kiste nach und nach durch weitere und durch schiefe Ebenen zu immer vielfältigeren Bewegungslandschaften ergänzt werden. Im Kleinkindalter vor dem Eintritt in den Kindergarten, beginnen die Kinder, die Kisten selbst zu hantieren und die Möglichkeiten des Bauens auszuloten. Kindergartenkinder bauen mit den Kisten die Hintergründe ihrer Rollenspiele und gestalten spielend selbst die Spielumgebung. Das und das Besteigen, Besitzen und Beklettern bleiben aktuell für alle Altersgruppen.

## ZUM SCHLUSS

„Die Haltung, aus der heraus wir unser Gehirn in einer ihm angemessenen Weise benutzen, ist eine Haltung der Achtsamkeit.“

(Gerald Hüther, Neurobiologe, Hirnforscher)



„Das Baukistensystem Kinderkiste führt unsere Kinder in die Achtsamkeit.“

(Patrick Remy, Entwickler der Kinderkisten)

BAUTEILE UND PREISLISTE STAND 11/2009

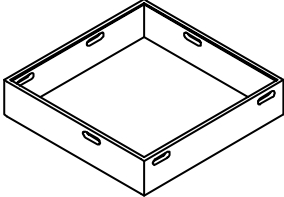
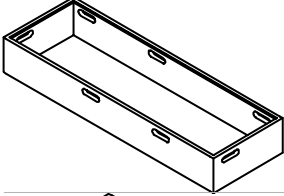
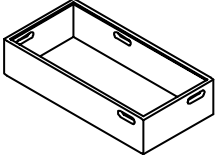
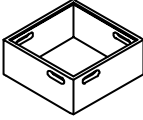
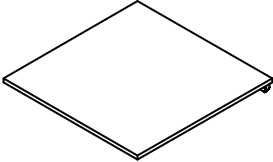
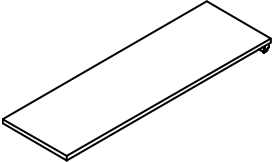
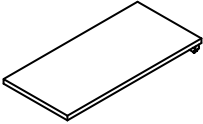
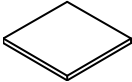

Alle Preise sind Endpreise zzgl. Versandkosten  
(Als Kleinunternehmer weise ich keine MwSt aus.)

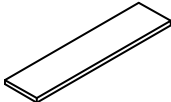
Abb.	Bezeichnung	Einzelpreis
	Kiste 1 70/70/16,5 cm	150 Euro
	Kiste 3/4 105/35/16,5 cm	140 Euro
	Kiste 1/2 70/35/16,5 cm	125 Euro
	Kiste 1/4 35/35/16,5 cm	105 Euro
	Deckel/Rampe 1 67/67 cm mit Einhängprofil	60 Euro
	Deckel/Rampe 3/4 102/32 cm mit Einhängprofil	55 Euro
	Deckel/Rampe 1/2 67/32 cm mit Einhängprofil	45 Euro
	Deckel 1/4 32/32 cm	20 Euro
	Deckel 1/8 32/16 cm	15 Euro
	Deckel 2/8 67/16 cm	20 Euro



## KOMBINATIONEN / BEISPIELE

Deckel eingelegt und eingehängt

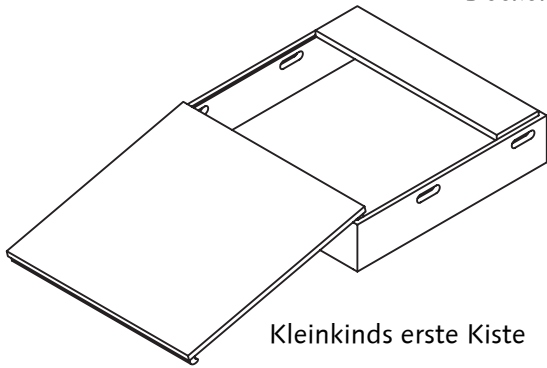

Kleinkinds erste Kiste

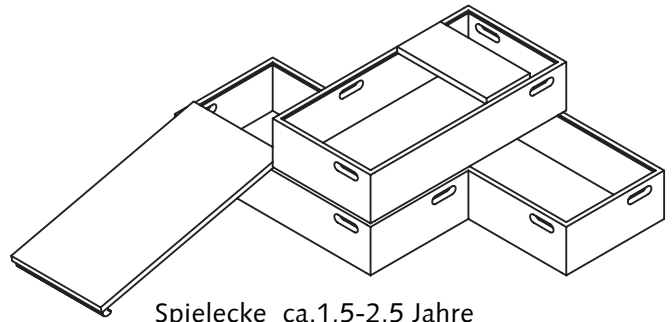

Spielecke ca.1,5-2,5 Jahre

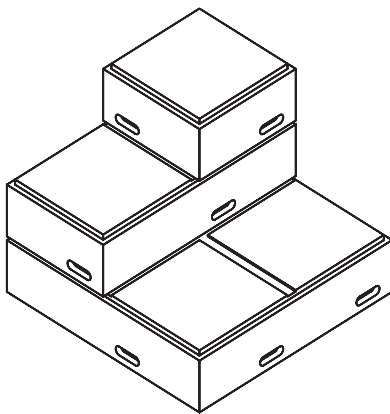

einfache Podestkombination

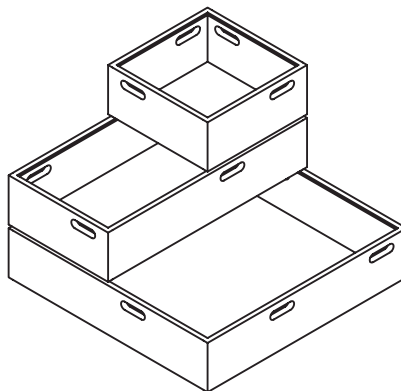

einfache offene Kombination

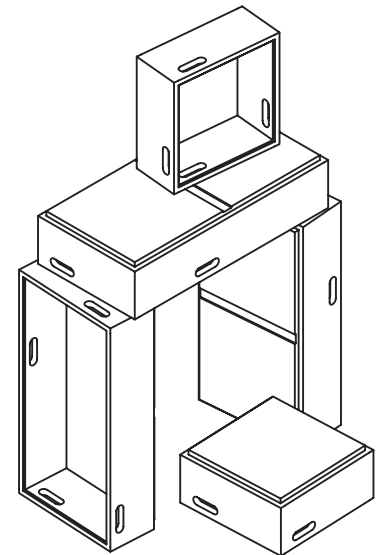

freies Bauen

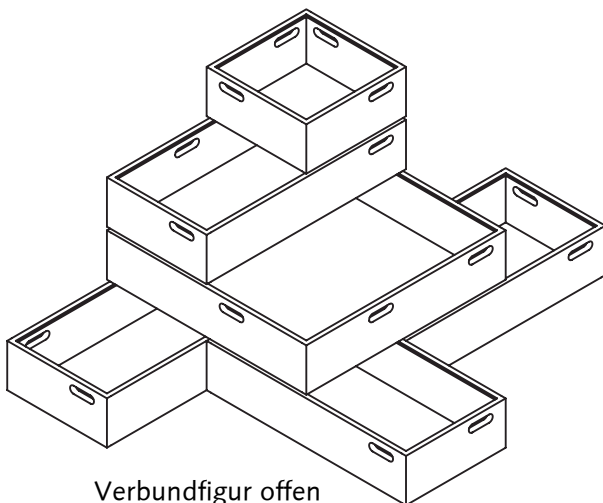

Verbundfigur offen

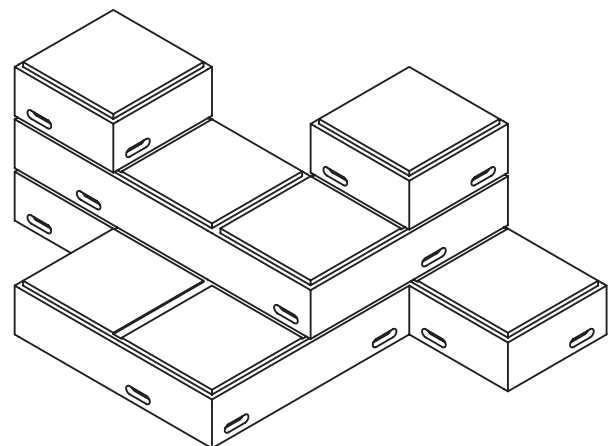

Verbundfigur Podest

ANGEBOT/BEISPIEL

Grundausstattung Familie/Krabbel-/Spielgruppe  
 Kennenlernangebot Kindergarten  
 Stand: 11/2009

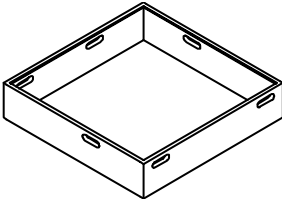
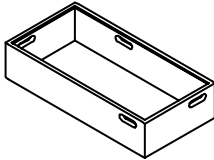
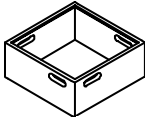
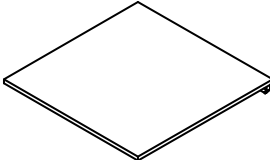
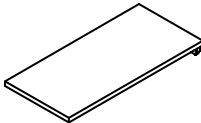
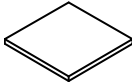
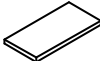
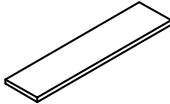

Abb.	Bezeichnung	Einzelpreis	Stück	Gesamtpreis
	Kiste 1 70/70/16,5 cm	150 Euro	1	150 Euro
	Kiste 1/2 70/35/16,5 cm	125 Euro	3	375 Euro
	Kiste 1/4 35/35/16,5 cm	105 Euro	2	210 Euro
	Deckel/Rampe 1 67/67 cm mit Einhängeprofil	60 Euro	1	60 Euro
	Deckel/Rampe 1/2 67/32 cm mit Einhängeprofil	45 Euro	1	45 Euro
	Deckel 1/4 32/32 cm	20 Euro	1	20 Euro
	Deckel 1/8 32/16 cm	15 Euro	2	30 Euro
	Deckel 2/8 67/16 cm	20 Euro	1	20 Euro
gesamt				910 Euro
zuzüglich Versand				26 Euro
Rechnungsbetrag				936 Euro

Dies ist ein Beispielangebot ohne Berücksichtigung Ihrer besonderen Situation.  
 Ich berate Sie gerne persönlich und individuell. Rufen Sie mich an.  
 Beachten Sie bitte auch die Abbildung zum Angebot auf der folgenden Seite.

ANGEBOT/BEISPIEL

Grundausrüstung Familie/Krabbel-/Spielgruppe  
Kennenlernangebot Kindergarten

